

# 論文題目：

從「易」的觀點談天人親和北斗徵祥真經「上帝所云 十五大光明」的涵義

發表人：施光旅（本名：施政雄）  
台灣省掌院研發委員兼右典司經

## 論文摘要

宇宙大道可說是萬法歸宗「放之萬殊，歸之一理」因此，可從每個不同的角度來體認宇宙大道的真相，可說是條條道路通羅馬，作者對易只是粗淺的認識，但卻常將之與教義、經典做融合性的貫通探討，本文針對天人親和北斗徵祥真經「上帝所云 十五大光明 守之不盡 用之不竭」做出大膽的假設，有待同道一齊來小心的求證，茲列其綱要如下：

一、緣起：撰寫本文的動機

二、經文：「上帝所云 十五大光明 守之不盡 用之不竭」

（一）試以易的角度解釋「上帝所云 十五大光明」

1、先天卦九、四、三、八、一、六、七、二的由來；2、洛書形成後天卦，也是九、四、三、八、一、六、七、二，五居其中；3、河圖包含後天之理數。

（二）試以易的觀念解釋「守之不盡 用之不竭」

1、向內守之的效果；2、向外用之的效應。

（三）易的精神：另類的天人之學。

三、結論：經意的重點及寶誥的印證



# 從「易」的觀點談天人親和北斗徵祥真經 「上帝所云 十五大光明」的涵義

## 緣 起

了解宇宙大道是「天人之學」重要的核心學問，是天人文化探究天人之際的精華，而天帝教三本基本經典是本教教義義理的延伸，都對天人之間的距離如何拉進有極詳盡的著墨。今就天人親和北斗徵祥真經中鼓勵同奮於「積極奮鬥」「爭取平等」「終得大同」而突破定命的同時，該如何瞭解宇宙大道的內涵及如何運用做深入的探討，藉「易」的觀點來研究其涵義。

## 上帝所云 十五大光明 守之不盡 用之不竭

### 一、試以易的角度解釋「上帝所云 十五大光明」

上帝所傳播的宇宙大道，於上古時代伏羲皇時，仰觀天象，俯察地理，中通萬物之情，而則畫成卦，即「天地定位，山澤通氣，雷風相搏，水火不相射」的先天卦，恰與由龍馬背上之河圖之數，變點為畫，則成八卦：乾、兌、離、震、坤、艮、坎、巽之數，九、四、三、八、一、六、七、二相符合。又於夏禹治水時神龜出洛書：「戴九履一，左三右七，二四為肩，六八為足，五居其中」的後天卦。先後天兩者列成圓圖，相重疊後卻是完全一致，故知先天為體，後天為用，體用相輔相成，構成宇宙萬象而衍生萬生萬物。如圖一示：

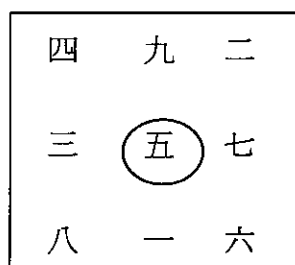

圖一

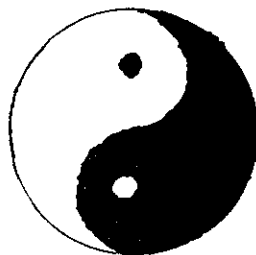

圖二

此圖無論直加、橫加、交叉加都是十五，而五為中央土，統率四方的金木水火都成十五，乃貫古通今永恆不變的宇宙真理。而九、四、三、八屬陽儀，由上往下左旋而降，又一、六、七、二屬陰儀，由下往上右旋而升。構成陽中有陰、陰中有陽的太極圖如圖二。這就是平衡的宇宙自然法則，所以說「十五大光明」。

茲就上述觀點，再細分三部份詳細說明：

(一) 先天卦九、四、三、八、一、六、七、二的由來：

河圖之口訣為：「天一生水，地六成之，地二生火，天七成之，天三生木，地八成之，地四生金，天九成之，天五生土，地十成之。」由此得知：

- 1、天為陽，其數有一、三、五、七、九的奇數。
- 2、地為陰，其數有二、四、六、八、十的偶數。因此河圖十數，因奇偶之數而分出第一種形式的陰陽。
- 3、生數：一、二、三、四、五，為數之始生，為宇宙元始混沌之炁，充滿原始物質的生機，如近代物理學所說的「基本粒子」由於肉眼看不到故屬陰。
- 4、成數：六、七、八、九、十為數之始成，為有形宇宙形成後，肉眼所能看到的一切物質世界，故屬陽。因此，河圖生成之數也分出第二種形式的陰陽。如圖三：

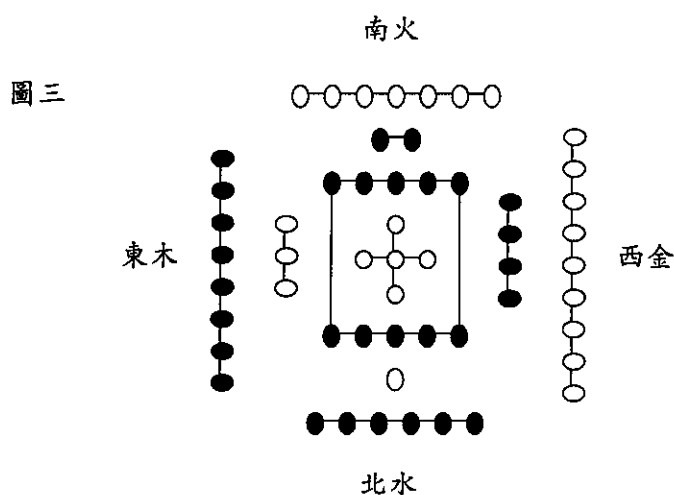

伏羲皇心與圖通，知宇宙萬物皆包含於河圖之中，不但具相對之理，而且自無而有，自始而無窮，皆出於滋生之變化，於是以河圖所具太極之理則之畫卦，首變圖中圓點而為橫畫，蓋河圖具有面與體之形，由點連而成線，由線連而成面，由面積而為體，而「線」乃由點至體必經之變化，所以天啟聖人（伏羲皇）之心，變點而為橫畫，「畫即是線」此不但顯示卦之有無窮變化，而且更顯示無窮事物，皆在變化中矣。

5、伏羲則河圖畫卦而成橫圖：

太極分兩儀，謂之陰陽，而陽儀中尚有陽與陰，陰儀中也尚有陰與陽。因為生數一、二、三、四、五雖屬陰，但有一、三、五的奇數屬陽，因此是「陰中之陽」，而二、四的偶數屬陰，因此是「陰中之陰」；成數六、七、八、九、十雖屬陽，但有六、八、十的偶數屬陰，因此是「陽中之陰」，而七、九的奇數屬陽，因此是「陽中之陽」。

所以由太極分兩儀，兩儀分四象，四象成八卦的過程中，都是循著陰陽之中各分陰陽的道理，演化所形成，於是伏羲則河圖畫卦成橫圖如下：（圖四）

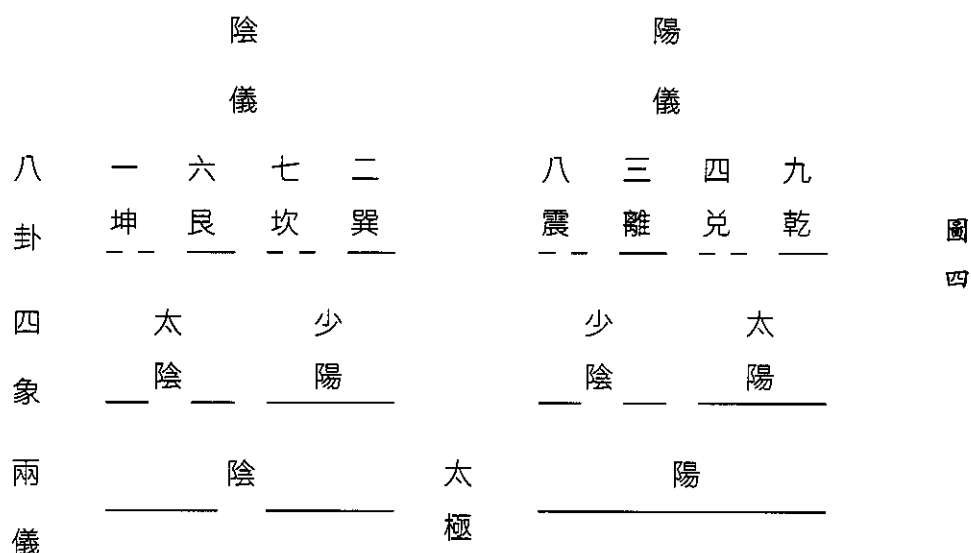

說明如下：

(1) 太極生兩儀：

右畫- 奇以象陽，謂之陽儀；左畫- 偶以象陰，謂之陰儀。

(2) 兩儀生四象：

於陽儀右上畫- 奇以象陽，為陽中之陽，謂之太陽；於陽儀左上畫- 偶以象陰，為陽中之陰，謂之少陰；於陰儀右上畫- 奇以象陽，為陰中之陽，謂之少陽；於陰儀左上畫- 偶以象陰，為陰中之陰，謂之太陰。

(3) 四象成八卦：

於太陽之右上畫- 奇以象陽，三畫皆陽，而成純陽卦，故以成數（陽）最大之九當之，命之曰乾；於太陽之左上畫- 偶以象陰，於是以最多之生數（陰）四當

之，命之曰兌（河圖之數，五、十為中心，留以待用）；於少陰之右上畫- 奇以象陽，而以中畫之偶為主，乃以生數之次少數三當之，命之曰離。（三畫中以少為主，如二陽一陰以陰為主，二陰一陽，以陽為主，物以稀為貴，故以少領多。）；於少陰之左上畫- 偶以象陰，以下畫之陽為主，仍以成數之次少數八當之，命之曰震。因此 三乾三連，三兌上缺，三離中虛，三震仰盂，即九、四、三、八，由陽儀之二象生出；少陽之右上畫- 奇，以下畫之偶為主成為陰卦，以生數之次少數二當之，命之曰巽；少陽之左上畫- 偶，以中畫之奇為主成為陽卦，以成數之次少數七當之，命之曰坎；太陰之右上畫- 奇，以奇為主成為陽卦，以成數之最少數六當之，命之曰艮；太陰之左上畫- 偶，三畫皆陰，成為純陰卦，故以生數最少數一當之，命之曰坤。於是三巽下斷，三坎中滿，三艮覆碗，三坤六斷，即二、七、六、一，由陰儀之二象生出。

(4) 橫圖既成，則乾坤居首尾，是九、一相對；次為兌艮，是為四、六相對；再次為坎離，為三、七相對；中為震巽，乃為八、二相對。四組相加都是十，所謂太極，兩儀生四象，四象生八卦，正是一分為二、二分為四、四分為八，出於自然而不勉強。

(5) 以河圖觀之，則九四相合為太陽，三八相合為少陰，二七相合為少陽，六一相合為太陰，亦是出於自然。

(6) 孔子於繫辭傳中對橫圖之構成贊之曰：「雷以動之，風以散之，雨以潤之，日以 之，艮以止之，兌以說之，乾以君之，坤以藏之。」其義如下：

其陽儀之卦列右，以乾為純陽，得陽數之最多者九而為尊，由陽數八進而為九，陰數三進而為四，由小而大，向右伸張擴展，代表陽進之象；其陰儀之卦列左，以坤為純陰，得陰數之最少者一而為尊，由陰數二退而為一，陽數七退而為六，由大而小，向左收縮凝聚，代表陰退之象；兩儀由中往左右分列，故孔子先從中間談起，然後及於左右陰陽兩極，其次序是中間陰陽儀相對之震巽為雷風，次相對之坎離為水火，再次相對之艮兌為山澤，兩端之乾坤為天地而成首尾，此乃宇宙自然形成之體象。

(7) 橫圖雖是無窮之裡，但不能辨方定位，不能盡宇宙之情，故從中分判，陽儀列上，循左而降，陰儀列下，循右而升，使之規成圓形，以象天地之奠定：

陽儀以乾為首，兌、離、震依序下降；陰儀以坤為首，艮、坎、巽依序上升。規成先天八卦圓圖如下：（圖五）

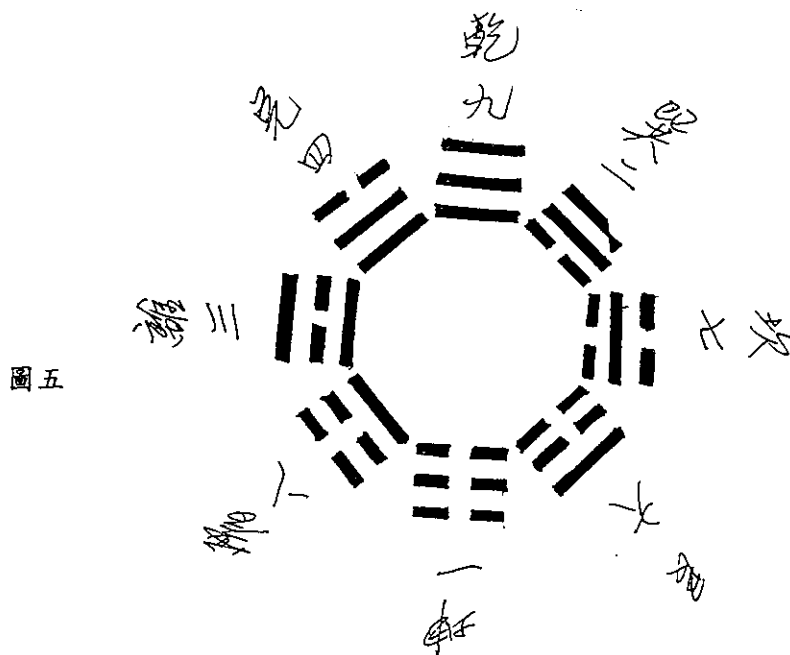

圖五

(8) 圓圖既成，孔子贊之曰：「天地定位，山澤通氣，雷風相搏，水火不相射。」

乾為天，坤為地，相對於上下（南北）而定位；艮為山，兌為澤，相對於西北、東南而通氣；震為雷，巽為風，相對於東北、西南而相搏；坎為水，離為火，相對於東西而不相射；此即宇宙自然界自然形成之體象，亦即教義所說「大自然為大自然自己所創造」，意義相通而不悖。這就是先天卦九、四、三、八、一、六、七、二的由來。

(二) 洛書形成後天八卦：

1、洛書取法於夏禹治水時神龜背上之象：神龜背上有圓圈，靠首部有九圈，尾部一圈，左背三圈，右背七圈，靠右肩有兩圈，左肩四圈，右足有六圈，左足有八圈，中間有五圈，因此形成「戴九履一，左三右七，二四為肩，六八為足，五在其中」的口訣。其法從一數至九數排列而成，係指九數中每一數之位置而言，即九在正南，一在正北，三在正東，七在正西，二在西南，四在東南，六在西北，八在東北，五居中央。如圖六示：

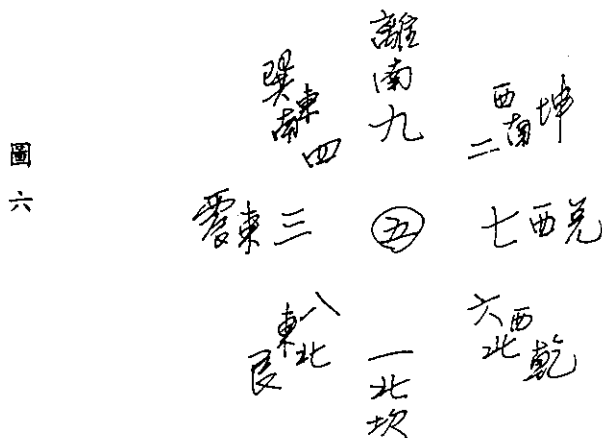

圖六

其卦序為：一白坎，二黑坤，三碧震，四綠巽，五黃中，六白乾，七赤兌，八白艮，九紫離。說明如下：

一、三、五、七、九之奇數居東、西、南、北四正方及中心；二、四、六、八之偶數居西南、東南、西北、東北四隅；奇數代表陽，偶數代表陰，於是得知洛書以陽數統領陰數，各居其所，為數之方位已分已定。這就是後天卦九、四、三、八、一、六、七、二的由來。

2、洛書與河圖畫卦成圓圖之方位不謀而合：由前面所述，河圖於則畫成卦，將橫圖規成圓圖後，其方位恰與洛書各方位之數及位置相同，不謀而合，由此可知：

河圖未則畫卦之前，以五生數一、二、三、四、五處於內圈，統領五成數六、七、八、九、十列於外圍，於是一六同處北方，二七同處南方，三八同處東方，四九同處西方，五十同處中央，是方位未分未定之局；但於則畫成卦，由橫圖規成圓形後，就能辨方位，而與洛書方位相符合，因此得知河圖在未變之初實為數之體，既變之時，即為數之用，因而有先天為體，後天為用之說。

### （三）河圖包含後天之理數：（先天包含後天）

河圖雖是先天之體，卻包含後天之用，茲就以先天卦位如何的演變成後天卦位，詳細說明如下：

1、河圖之妙，既含先天之卦理，復包含後天之卦位：將生數一、二、三、四即一坎在北，二離在南，三震在東，四兌在西，居於四正方，而把乾、坤、艮、巽置於四隅，即成後天卦，其法如下：

一六為水處於北方為坎卦，二七為火處於南方為離卦，因水與火的形與質皆為一體，故其用專於一，因此一六、二七之數，亦隨此水、火各自之形質皆為一體的物理之情，而兩相合併，於是留一之生數為坎，存二之生數為離，而六、七就被合併在一、二裡；三八為木在東，四九為金在西，五十為土在中央，因木、金、土的形與體各自不同，故分為二，於是三為震陽木居正東，八為巽陰木則隨二之偶數退居東南，四為兌陰金居正西，九為乾陽金則隨一、三之奇數退居西北，五為艮陽土隨一、三、九之奇數進入東北，十為坤陰土隨二、四、八之偶數退居西南，而形成圖七：



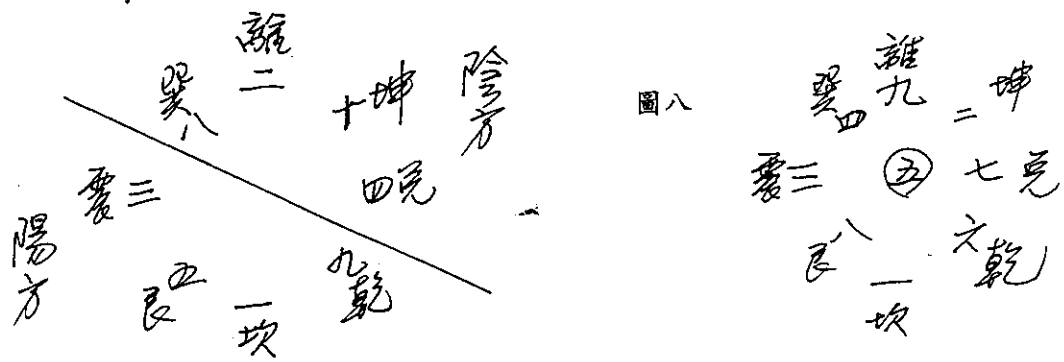

圖七：先天卦變後天卦圖

形成：乾九純陽統領坎一、艮五、震三奇數為陽方，坤十純陰統領兌四、離二、巽八偶數為陰方。其卦位與洛書之後天卦位相同，而其數二、八、三、五、一、九、四、十，尚不符合者，因其為河圖未變之數；由於河圖在未變之初為數之體，既變之時為數之用，既為數之用，故採用洛書之排列：一白坎、二黑坤、三碧震、四綠巽、五黃中、六白乾、七赤兌、八白艮、九紫離，而如圖八。

形成：乾為父帶領震長男、坎中男、艮少男居於陽方；坤為母帶領巽長女、離中女、兌少女居於陰方，成為後天倫理之妙用。

2、河圖先天卦，洛書後天卦重疊圖：（圖九）

圖九



因此得知：後天的離坎就是先天的乾坤；後天的巽乾就是先天的兌艮；後天的震兌就是先天的離坎；後天的艮坤就是先天的震巽；先天圓圖具宇宙之體象與本原；後天圓圖盡宇宙萬物之用；先天之體，後天之用，都出自九、四、三、八、一、六、七、二之數，體

用相輔相成，實為宇宙大道之一元二用，與教義一元二用論相吻合；八卦九宮再怎麼相加其數都是十五。

由於相對之數，縱橫之數，再如何相加都是十五，其功能涵蓋宇宙大道無形有形界的平衡之真理，用以來解釋天人親和北斗徵祥真經中「上帝所云 十五大光明」最恰當不過了。

## 二、試以易的觀念解釋「守之不盡 用之不竭」

如以「易」的理念解之：其意指，如果瞭解上述的自然法則，又能加以運用的話。則有二項效應：

向內守之的效果：將可在精神上開發智慧，在肉體上激發潛能鍛煉命功，達到性命雙修之效果。也就是說懂得在後天上「抽坎填離」，將☵坎中腎水「真陽」經督脈逆轉，填補☲離卦中爻之陰，將原先離火（心）在上，坎水（腎）在下的「火水未濟」之狀況，改變成坎水☵腎在上，離火☲心在下的「水火既濟」。那麼，心火妄念就能下降，達到剝陰存陽的效果，則離☲卦中爻之陰，變成陽而為☰之乾，其陰爻下降與☵卦中爻之陽交換成☷之坤。如此就由後天的「離坎」返回先天的「乾坤」，而使自身的修持達到天地定位的反璞歸真之境界。正所謂「火水未濟」：坎（腎）水下行順漏，行人道以創造宇宙繼起之生命，生生滅滅；「水火既濟」：坎（腎）水上行逆修，盡天道以修金剛不壞身，永生不滅。

向外用之的效應：將可運用在週遭人、事、物上，只要依循自然法則的規律來做人處事，將讓你事事迎刃而解，小則可以趨吉避凶，挽轉頹勢，大則可修身、齊家、治國、平天下，可說是有「取之不盡」的功能。

如此向內守之有成，向外用之有得，則自然能達到經中所說：「即身為神 即身為斗」的境界而成聖成神。

## 三、易的精神：另類的天人之學

上述以「易」的觀點來解經，說明了天地的自然法則都是人類應遵循的道理，那麼，何以「易」可探究天人之際的微妙又密切的關係呢？

因為易學本身具有理、象、數三個要點，「理」類似於哲學思想的範圍，它是探討宇宙人生形上、形下的能變、所變與不變之原理；「象」是從現象世界萬有現象中，尋求其變化的原則；「數」是由現象界中形下的數理，演繹推詳它的變化過程，因此而之人事

與萬物的前因與後果。反之，也可由數理的歸納方法，瞭解形而上的原始之本能。

綜合這三種內涵的意義，便可知「易理」之學是屬於哲學性的，而「象、數」之學是屬於科學性的，所以完整的易學它必須要由「象、數」科學的基礎而到達哲學「理」的最高境界，才能發揮易學精神，探索宇宙及人生必變、所變、不變的大原理；通古今之變，闡明人生知變、應變、適變的大法則，以及人類行為的規範。因此這一天理即人道的「天人合一」之哲學思想，也堪稱是「天人之學」，與我們研究的「天人之學」理氣相輝映，故有此「異曲同工」之妙。

## 結論：經意的重點及寶誥的印證

結論一：北斗徵祥真經經意的重點有三

一、秉至誠之心可自助助人：經中說：「能祝芸生」是頒布此經的目的，要同奮能齊心為天下蒼生的福澤而祈禱，以助人就結為前提，然後才及於「福禱自身」解除自身的困難，以自助而召祥和，其宗旨在於開精志心文中所說的「固鞏山河時礪砥 圖安國邦永慶天」為終極目標。

二、積極奮鬥，爭取平等，終得大同，而突破定命：經中說「配其都天為小宇 符其經緯為小體 為人得正 準其時刻 有諸宿吉凶祥孽之星氣 下合是身 是名定命」可知芸芸眾生「命有定數」那是與生俱來的先天命，也是每位眾生累世功過相抵後，核算出來今生的旅程表，因此經中接著又鼓勵眾生說：「誌有脩士芸徒 謂善平等奮鬥大法 勤履大進 得名大同 雖為體凡 亦為超凡 脫是五行三界 突紀定命」明白指點眾生要充分瞭解天人日誦大同、平等、奮鬥真經的內涵，進而腳踏實地的積極奮鬥，爭取平等，然後終得大同，定能我命由我不由天的突破定命。

三、瞭解宇宙大道而成聖成神扮演救劫的時代尖兵：經中說：「上帝所云 十五大光明 守之不盡 用之不竭 無禱於上 無祝於中天 即身為神 即身為斗 即身有福 即身有德」意指當你能突破定命，我命由我不由天之後，更需瞭解「上帝所云 十五大光明」的宇宙大道，才能「守之不盡 用之不竭 無禱於上 無祝於中天 即身為神 即身為斗」而成聖成神，發揮你的「即身有福 即身有德」之德性，在救劫的行動中，扮好傳播宇宙大道、伸張天地正氣的角色，才能達成經中所說「何福不臻 何祥不徵 何劫不滅 何厄不減 是身有道 是域有道 熙攘之境 同康有光」的自渡渡人、救災救劫、造福世人，與天下百姓共享大同之光明的時代任務，實踐救劫使者的職責，實現奮鬥的最終目的，

成為名符其實的時代尖兵。

#### 結論二：寶誥的印證

三期匯宗天曹應元寶誥中，有好幾篇誥文提到應元仙佛的職責在主持太極、二儀、四象、八卦的天地更新之事誼，列舉如下：

一、李特首相聖誥：「執萬象更新之冊，掌八卦變換之機」

二、水德王寶誥：「太極定兮，二儀自臨，八卦更兮，風雲相聚，天一之水，遍灑丹雲谷中，地六之龍，運歸國脈之源。」

#### 參考書目

- 1、天人親和北斗徵祥真經
- 2、三期匯宗天曹應元寶誥
- 3、山水發微 作者王德薰 文武有限公司
- 4、白話易經 孫振聲譯註 星光出版社
- 5、周易今註今譯 王雲五主編 南懷瑾、徐芹庭註譯 台灣商務印書館發行